

1. Messung:

Antrieb 10V --> Meter+ --> Meter- --> 7196S TB2 Pin 24
 Ohne Verbindung Mesa zum FU -> 8,6 Volt

2. Messung:

Antrieb GND --> 7196S TBs Pin 22 ->

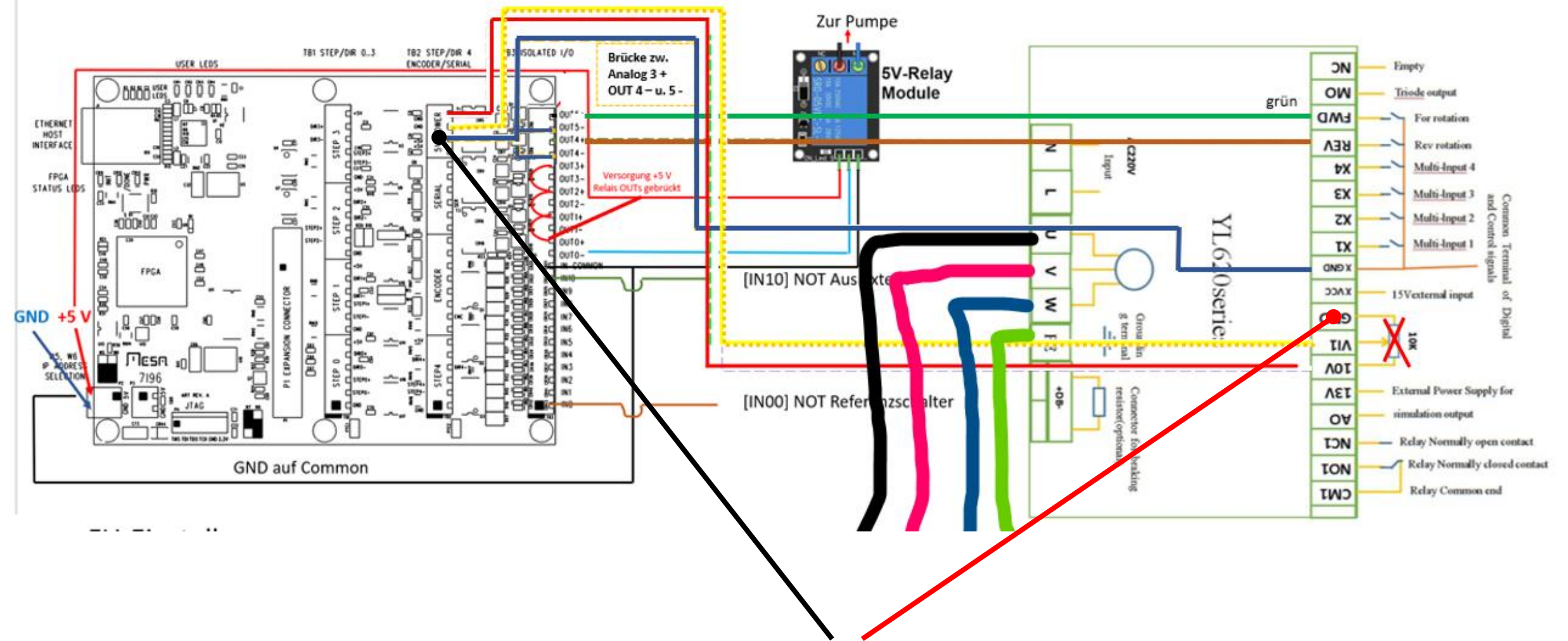

2. Messung:

Antrieb GND --> 7196S TBs Pin 22 -> zwischen 70 und 140 mV